

Selection clic



NEW!

INSTALLATION SYSTEM 1CLIC 2GO PURE+

6 mm

8
Years
Guarantee*

Garantie für den Wohnbereich
Guarantee for domestic use
La garanzia per ambienti abitativi
La garantía para áreas domésticas
Gwarancja dla pomieszczeń mieszkalnych
La garantie pour un usage domestique
Garancia pre domáce použitie

Laminatfußboden • Laminate flooring
Pavimento in laminato • Suelo laminado
Panele podłogowe • Rêvetement de sol stratifié • Laminátová podlaha



Fleckenunempfindlich.
Stain resistant.
Immunità alle macchie.
Resistente a las manchas.
Odporne na zaplamienia.
Insensible aux taches.
Odolnosť voči škvrnám.

Klasse • Class • Classe • Clase • Klasa • Classe • Trieda
23/31, AC3

nach EN 13329 • according to EN 13329 • secondo le
EN 13329 • conforme a EN 13329 • wg normy EN 13329
selon la EN 13329 • podľa normy EN 13329



Natürlich und Allergikerfreundlich.
Natural and allergy friendly.
Naturale e non allergico.
Natural y pensado para alérgicos.
Przyjazne dla alergików.
Naturel & neutre aux personnes souffrant d'allergies.
Prírodná a antialergická.



Easy to install!



Abriebfest und unglaublich robust.
Wear resistant and incredibly tough.
Resistente all usura ed incredibilmente robusto.
Resistente a la abrasión y increíblemente robusto.
Odporne na s'cieranie i niezwykle robusto.
Résistant à l'abrasion & robuste.
Odolnosť voči opotrebeniu a neuveriteľne tvrdá.



für Wohnbereiche mit intensiver Nutzung
for living areas with intensive utilization
per zone abitativa a utilizzazione intensiva
para áreas residenciales con uso intenso
dla pomieszczeń mieszkalnych o intensywnym stopniu użytkowania
pour endroits domestiques à utilisation intensive
pre obývané oblasti s intenzívnym použitím



Lichtbeständig.
Light resistant.
Resistente alla luce.
Resistente a la luz.
Odporne na s'wiatło słoneczne.
Résistant à la lumière.
Svetelná stálosť.



für gewerbliche Bereiche mit geringer Nutzung
for commercial areas with moderate utilization
per zone commerciali a utilizzazione media
para áreas comerciales con uso moderado
dla pomieszczeń użyteczności publicznej o niskim stopniu użytkowania
pour endroits commerciaux à utilisation modérée
pre komerčné oblasti s miernym využívaním

* gemäß Garantiebestimmungen - according to the conditions of guarantee
secondo le condizioni di garanzia - según condiciones de garantía
zgodnie z warunkami gwarancji - selon les conditions de la garantie
podľa гарантійних podmínek

MADE IN GERMANY

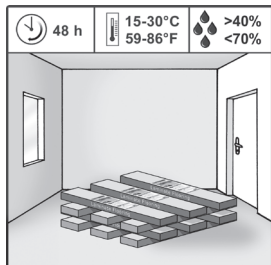

(deu) Lagerung (eng) Storage (fra) Entreposage (spa) Almacenamiento (por) Climatização (ita) Stoccaggio
(ell) Αποθήκευση (nld) Opslag (dan) Opbevaring (swe) Lagring (fin) Varastointi (nor) Lagring (isl) Geymsla
(rus) хранение (pol) Składowanie (ces) Skladování (slk) Skladovanie (hun) Tárolás (bul) Съхраняване
(ron) Depozitare (tur) Depolama (est) Ladustamine (slv) Skladiščenje (lav) Noglabāšana (lit) Sandėliavimas
(hrv) Depozitarea (srp) Uskladištenje (sqi) Ruajtja (ukr) Зберігання (ara) تخزين (kor) 보관 (zho) 存放

▲ **WARNING:** Drilling, sawing, sanding or machining wood products can expose you to wood dust, a substance known to the State of California to cause cancer. Avoid inhaling wood dust or use a dust mask or other safeguards for personal protection. For more information go to www.P65Warnings.ca.gov/wood.



EN 14041:2004/AC:2006; Cfl-s1; E1; DS; PCP < 5ppm; 0,08 W/(m·K).
Bodenbeläge für die Verwendung in Gebäuden,
DOP: LW0012017/NB 0766; NB 0767;
Kronoflooring GmbH, Mühlbacher Str.1, 01561 Lampertswalde, Germany,
DoP siehe <https://www.floor-installation.com/de/informationen/>
declaration-of-performance

AS 24/22 973

deu Vor dem Verlegen bitte auch die Online Verlegeanleitung beachten unter: www.floor-installation.com **HINWEIS!** Bitte Paneele vor dem Verlegen kontrollieren. Bei evtl. Oberflächenfehlern (müssen erkennbar sein aus einer Abstandshöhe von 1,5 m) die betroffenen Paneele aussortieren! **eng** Before installing the floor, please also refer to the online installation instructions: www.floor-installation.com **NOTE:** please check all panels for defects before installation. Any panels with visual defects (visible from a height of 1,5 m / 5ft) should not be installed. **ita** Prima della posa, leggere le istruzioni online all'indirizzo: www.floor-installation.com **NOTA!** Ispezionare i pannelli in questione! **spa** Antes de colocar el producto, tenga en cuenta las instrucciones de colocación online disponibles en: www.floor-installation.com **NOTA:** inspeccione los paneles antes de colocarlos. En caso de que existan fallos en la superficie (deberán poder reconocerse desde una altura de 1,5 m), excluir los paneles afectados. **pol** Przed układaniem paneli należy się również zapoznać z dostępną online instrukcją układania oraz jej przestrzegać: www.floor-installation.com **WSKAZÓWKA!** Skontrolować panele przed ułożeniem. W przypadku ewentualnych wad powierzchni (muszą być widoczne z wysokości 1,5 m) wy-sortować wadliwe panele! **fra** Avant la pose, consulter les instructions de pose online sur : www.floor-installation.com **INDICATIONS.** Vérifiez les lames avant la pose. Une lame présentant un défaut visible (d'une hauteur de 1.5 m) ne doit pas être installée. **slk** Pred pokládkou dbajte aj na online návod na pokladanie na: www.floor-installation.com **UPOZORNENIE!** Pred pokládkou skontrolujte panely. V prípade povrchových chýb (musia byť rozpoznateľné zo vzdialenosti 1,5 m) vyradíte poškodené panely!

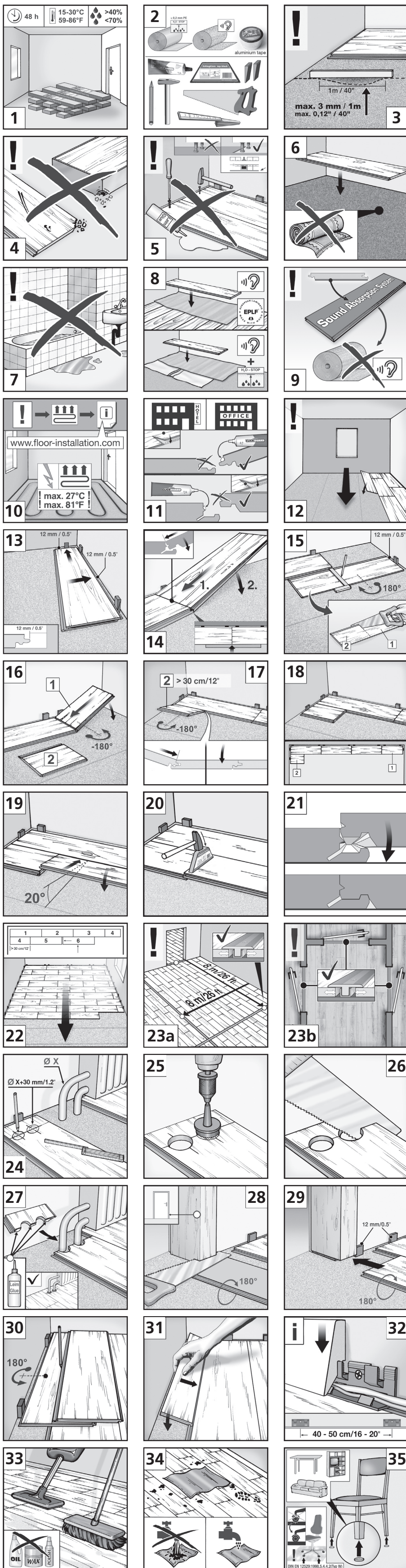

Deinstallation/Disassembly/Smontaggio/Desinstalación/ Demontaž/ Le désassemblage/Odinštaloianie:

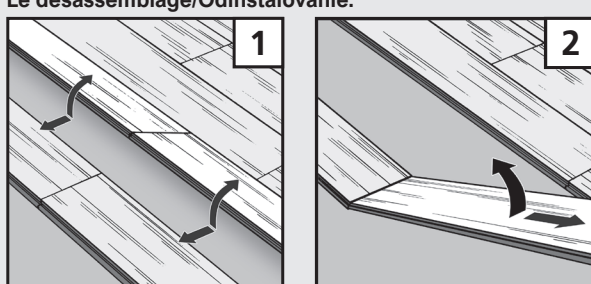

Die Entsorgung hat über den Restmüll zu erfolgen. Disposal has to be made via residual waste. Devono essere smaltiti con i rifiuti indifferenziati. La eliminazione di este producto deberá realizarse a través de desecho inorgánico. Utylizować jako odpady nie nadające się do powtórnego przetworzenia. Le produit doit être mis au rebut avec les déchets non recyclables. Výrobok zlikvidujte komunálnom odpade.